

Когда счёт идёт на секунды



5

«Луна – 27». Проект продолжается



7

СЛУЖБА ПО КОНТРАКТУ В ВС РФ

# МОЁ ДЕЛО

г. Калуга, ул. Максима Горького, д. 87

Тел.: 8 (4842) 54-25-07

CONTRACT.MIL.RU



# ОКТАБРЬ

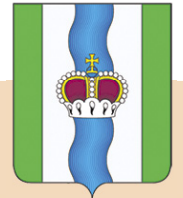

## ТАРУСА

12 апреля 2024 года

№14 (13377)

Газета основана 15 сентября 1930 года. <https://october-tarusa.ru/>

ВДОХНОВЛЯЕТ

ПАМЯТЬ

## Таруса простилась со СВОим ГЕРОЕМ

**Тарусский район простился с рядовым Кириллом Олеговичем Шипиловым. 24 марта при выполнении боевой задачи стрелок мотострелкового батальона гвардейской танковой дивизии героически погиб. Посмертно тарусский защитник награждён орденом Мужества**

На траурном митинге у Собора Петра и Павла, в котором состоялось отпевание бойца, собрались родные, сослуживцы, друзья, педагоги и одноклассники, жители города. Проститься с героем пришли юнармейцы и ветераны боевых братств.

– Кирилл Шипилов героически погиб за нашу безмятежную жизнь, за детский смех, за мирное небо, – с такими словами обратился к собравшимся руководитель района Михаил Голубев. – Сегодня наш земляк найдёт земное пристанище рядом с дедом, в честь которого назвал сына Виктором. Победителем герой современности останется навсегда не только для своих сыновей. Для каждого из нас! Для будущих поколений! Спасибо тебе, Малыш, за твой бессмертный подвиг! Низкий поклон семье, родителям за воспитание достойного сына земли ТАРУССКОЙ! Гордимся нашим земляком.

Искренними воспоминаниями о тарусском бойце поделился командир подразделения, в котором служил Кирилл Шипилов. К СВОим наш земляк присоединился добровольно. Сам пришёл в тарусский военкомат и попросил выдать повестку о мобилизации. Встать на защиту Отечества считал своим долгом, как и большинство ушедших на передовую друзей Кирилла.

В зону специальной военной операции отправился с земляками в октябре 2022 года. После прохождения подготовки в учебном центре в Ногинске защищал территории Луганской Народной Республики. Был награждён

ведомственной наградой «Участник специальной военной операции».

До последней секунды жизни он оставался преданным сослуживцам, Родине и главному семейному девизу «Всегда все вместе». В многолетней семье быть настоящим защитником и патриотом Кирилла воспитали родители.

Примером всегда был отец, сержант ВДВ, командир отделения артрязведки Олег Борисович Шипилов. Сын пошёл по его стопам. В десантных войсках проходил Кирилл срочную службу в Санкт-Петербурге. Продолжил служить по контракту в Псковской 2-й отдельной бригаде спецназа. Знаменитое «Никто, кроме нас» для него никогда не было просто фразой.

Добросовестным, трудолюбивым, неконфликтным, добрым, уважающим одноклассников и педагогов помнят парня в средней школе №2 имени учё-

ного В.З. Власова. Здесь он окончил девять классов, потом учился в тарусском многопрофильном техникуме. Трудовой путь начинал на предприятии «Артпласт» в Серпухове, позже работал в Оболенске на производстве пластиковых окон. Кирилл очень увлекался рыбалкой.

В этом году Кириллу бы исполнилось 31. Оптимистом и позитивным открытым парнем тарусский боец останется в памяти многочисленных друзей. В бессмертие с тарусским героем уйдут и сказанные им слова: «Там мои братья!». Так говорил семье, уезжая после отпуска из родной Тарусы в зону специальной военной операции, рядовой Кирилл Олегович Шипилов.

Русского мужественного воина с позывным «Малыш» запомнит навсегда Тарусский район. Скорбим вместе с родными и близкими. Вечная память Герою Отечества!



СПОРТ

## Наши самые крутые!

Тарусянки Олеся Лохова и Диана Лобова – золотые призёры чемпионата и первенства Центрального Федерального округа России по кикбоксингу.



Воспитанницы тренера высшей категории Эдуарда Асатрянна на соревнованиях представили не только Тарусский район, но и Калужскую область. Девчонки выступают в составе сборной региона.



В мероприятии, прошедшем с 1 по 4 апреля в Одинцово, калужская сборная приняла участие вместе с главным тренером Виктором Николаевичем Прохоровым и заслуженным мастером спорта Ксенией Мирошниченко. Всего чемпионат собрал 500 спортсменов из 14 субъектов Российской Федерации. На состязаниях борцы показали мастерство в таких дисциплинах: лу-кик, лайт-контакт, поинтфайтинг и сольные композиции.

Поздравляем тарусянок и наставника с победой!

# Минпросвещения об опасности в Интернете

Как действовать, если кто-то присылает угрозы онлайн или пытается вовлечь ребёнка в противоправную деятельность?

Минпросвещения выпустило рекомендации для детей и родителей, которые призваны обезопасить детей и подростков от влияния злоумышленников в Сети интернет.

За психологической помощью можно обратиться по телефону горячей линии Минпросвещения России: 8-800-600-31-14.



МИНИСТЕРСТВО  
ПРОСВЕЩЕНИЯ  
РОССИЙСКОЙ  
ФЕДЕРАЦИИ

## Рекомендации родителям

### Как не дать вовлечь ребенка в противоправную деятельность через социальные сети?

Обращайте внимание на изменения в поведении: если ребенок в реальной жизни выполняет задания, полученные в интернете (челленджи), они могут содержать опасные для здоровья и безопасности действия.

Если вам стало известно, что ваш ребенок получает сообщения от террористов с предложением совершить теракт или стал жертвой угроз, следует немедленно принять меры.



МИНИСТЕРСТВО  
ПРОСВЕЩЕНИЯ  
РОССИЙСКОЙ  
ФЕДЕРАЦИИ

## Рекомендации родителям

### Что делать? Часть 1

- **Справиться с собственными эмоциями:** сохранять спокойствие и концентрацию внимания.
- **Сообщить о случившемся в полицию:** сразу обратитесь в полицию или другие правоохранительные органы и предоставьте им всю информацию, которая у вас есть. Они предпримут необходимые действия для защиты и предотвращения возможного теракта.
- **Обсудите с ребенком ситуацию:** поговорите о том, что произошло. Поддержите ребенка и выслушайте.
- **Не оставляйте ребенка в одиночестве,** особенно если существует угроза для его безопасности. Постарайтесь быть с ним вместе или обеспечить его пребывание в безопасном месте под присмотром взрослого.



МИНИСТЕРСТВО  
ПРОСВЕЩЕНИЯ  
РОССИЙСКОЙ  
ФЕДЕРАЦИИ

## Рекомендации родителям

### Что делать? Часть 2

- **Следуйте инструкциям правоохранительных органов:** если полиция или другие органы безопасности дадут вам инструкции о действиях в данной ситуации, следуйте им безоговорочно.
- **Обратитесь за помощью профессионалов:** если ваш ребенок испытывает стресс или тревогу из-за угрозы или предложения совершить теракт, обратитесь за помощью к педагогу-психологу или другому специалисту, который может помочь ему справиться с этими эмоциями.
- **Поддерживайте связь с образовательной организацией:** уведомите школу или другое учебное заведение о полученной угрозе, чтобы они могли принять необходимые меры безопасности и обеспечить защиту всех обучающихся.
- **Заранее проинформируйте детей:** расскажите обо всех возможных рисках и угрозах в сети Интернет, в том числе о наличии активной деятельности по вербовке террористами.



МИНИСТЕРСТВО  
ПРОСВЕЩЕНИЯ  
РОССИЙСКОЙ  
ФЕДЕРАЦИИ

## Рекомендации детям

### Что делать, если тебе поступают угрозы или предложения принять участие в противоправных действиях?

- **Не вступать в переписку** с неизвестными, сразу заблокировать этот контакт.
- **Сохранять спокойствие:** помни, что важно в таких ситуациях справиться со своими психологическими реакциями, чтобы принимать правильные решения и действовать безопасно.
- **Не пересылай никому** поступившее сообщение.
- **Немедленно сообщи об этом взрослому,** которому ты доверяешь. Это может быть родитель, учитель или сотрудник полиции.



МИНИСТЕРСТВО  
ПРОСВЕЩЕНИЯ  
РОССИЙСКОЙ  
ФЕДЕРАЦИИ

## Рекомендации детям

### Как защититься от опасности? Часть 1

- Если тебе стало известно о готовящемся теракте, **немедленно сообщи родителям или учителям.** Самостоятельная попытка помешать преступнику может привести к непоправимым последствиям.
- **Постарайся избегать мест и ситуаций, которые могут быть опасными.** Если ты чувствуешь, что находишься в зоне риска, немедленно сообщи об этом взрослым.
- **Следуй инструкциям взрослых и властей:** если родители, учителя или сотрудники полиции дают инструкции о действиях в случае угрозы террористического акта, следуй им безоговорочно. Это может включать в себя эвакуацию, поиск укрытия или другие меры безопасности.



МИНИСТЕРСТВО  
ПРОСВЕЩЕНИЯ  
РОССИЙСКОЙ  
ФЕДЕРАЦИИ

## Рекомендации детям

### Как защититься от опасности? Часть 2

Недостовверная информация и слухи могут вызвать панику.

**Доверяй только официальным источникам информации!** Относись к иной информации критически.

Сообщи своим друзьям, родителям и знакомым о том, как надо действовать в таких случаях.

В качестве профилактики: в настройке конфиденциальности своего мессенджера можно поставить ограничение на получение сообщений. Запретить прием звонков, текстовых и голосовых сообщений для всех неизвестных номеров.



Если нужна психологическая помощь, можно позвонить по телефону горячей линии психологической помощи Минпросвещения России

**8-800-600-31-14**



Сообщить о правонарушении можно не только по телефону

Оставьте сообщение в специальном боте



ОФИЦИАЛЬНО

## Тарусский район в лидерах по уборке территорий

Владислав Шапша поручил до 1 мая привести в порядок улицы и общественные пространства городов и сёл региона



В ходе заседания регионального кабинета министров 8 апреля губернатор Владислав Шапша поручил руководителям профильных министерства и главам администраций муниципальных образований провести субботники.

В настоящее время, по информации Министерства строительства и жилищно-коммунального хозяйства области, на территории региона проведено 118 субботников. Наибольшее количество в Боровском районе – 32, в Бабынинском – 20, в Сухиничском и Тарусском районах – 14, в Думиничском – 13. Всего убрано более 80 тысяч кв. м. общественных территорий.

Владислав Шапша отметил, что необходимо активизировать проведение субботников в Калуге и Обнинске.

– Необходимо сделать всё, что нужно, чтобы Калуга к лету приобрела свой прекрасный вид. Без помощи жителей, общественности, предприятий обойтись

невозможно. Необходимо наращивать темпы работ. До 1 мая они должны быть сделаны, – сказал он

Глава региона поручил всем сотрудникам органов исполнительной власти области принять участие в субботниках.

– В Калуге расположены все органы исполнительной власти. Прошу всех принять участие в субботниках и не по разу, а до тех пор, пока не будет наведён порядок в городе, – сказал губернатор.

Владислав Шапша акцентировал внимание на важности привлечения управляющих компаний и предприятий к уборке в Обнинске.

– Надо сконцентрировать силы и в течение одной недели, максимум двух, эту работу завершить. Прошу подключить к уборке сотрудников предприятий. Надо быстро навести порядок. Нельзя, чтобы мусор валялся на улицах и формировал представление о городе – о первом наукограде России, – резюмировал глава региона.

## Владислав Шапша возложил цветы к Вечному огню на Безымянной высоте

В Куйбышевском районе 9 апреля губернатор Владислав Шапша, министр сельского хозяйства Александр Ефремов и глава администрации района Сергей Макридов, президент АПК «Мираторг» Виктор Линник возложили цветы к Вечному огню мемориала «Безымянная высота» и минутой молчания почтили память погибших защитников Родины.

Мемориальный комплекс напоминает об одном из эпических эпизодов Великой Отечественной войны, воспетых в знаменитой песне поэта М.Л. Матусовского и композитора В.Е. Баснера «На Безымянной высоте». Название этой песни определило название музейного комплекса, открывшегося 9 мая 1980 года и состоящего из памятника павшим воинам, землянки в три наката, музея.

Экспозиция рассказывает об освобождении Куйбышевского района от немецко-фашистских захватчиков. Освобождение началось 1 сентября 1943 года войсками 49-й, 10-й и 50-й армии. Воины Красной армии 9 сентября освободили 52 населённых пункта, противник оказывал упорное сопротивление. 13 сентября небольшой группе бойцов – 18 добровольцам, воинам-сибирякам под командованием младшего лейтенанта Е.И. Порошина – удалось прорваться через вражеские позиции и захватить важную в тактическом отношении высоту 224,1.

Фашистское командование не предполагало, что подобная акция могла быть под силу такому количеству советских солдат, и бросило против них одновременно несколько пехотных подразделений, в общей сложности около 300 человек. Стремясь удержать высоту, сибиряки сражались самоотверженно и уничтожили свыше ста гитлеровцев. Похоронены герои на Безымянной высоте у развилки дорог. В живых остались только двое – Константин Власов и Герасим Лапин.

Владислав Шапша оставил запись в Книге отзывов мемориального комплекса:

– Всегда с глубоким трепетом приезжаю на Безымянную высоту. Здесь много лет назад наши деды ковали победу, как сегодня наши земляки борются с недобитым фашизмом в ходе специальной военной операции, не жалея своих жизней. Помним! Гордимся! Победим!



ОФИЦИАЛЬНО

## В Калужской области завершается подготовка к весенней посевной

Губернатор Владислав Шапша 8 апреля провёл заседание областного Правительства. Участие в нём приняли председатель Законодательного Собрания региона Геннадий Новосельцев и главный федеральный инспектор по Калужской области Игорь Князев. Региональный министр сельского хозяйства Александр Ефремов доложил о том, что хозяйства области завершают подготовку к весенней посевной.

### Посевная площадь яровых культур\*



Министр отметил, что для этого калужским аграриям будет оказана господдержка около 820 млн рублей. Сельскохозяйственные товаропроизводители уже получили свыше половины этой суммы. Кроме того, на данный момент Минсельхоз России одобрил заявки на льготные краткосрочные кредиты на общую сумму 1 782 млн рублей.

По данным Калужского НИИ сельского хозяйства, качество озимых культур достаточно хорошее. План ярового сева в сельскохозяйственных организациях и фермерских хозяйствах составляет 155,2 тыс. га, что на 4 тыс. га больше, чем в 2023 году. Для проведения весенних полевых работ в оптимальные агротехнические сроки на поля выйдут порядка 3 625 единиц техники. Их готовность уже составляет 98%. По информации дилерских центров, занимающихся поставкой, ремонтом и продажей запчастей, на складах имеются все необходимые расходные материалы для обслуживания машинно-тракторного парка.

### Господдержка будет оказана по следующим направлениям



Для проведения весеннего сева 2024 года сельхозорганизациям и фермерским хозяйствам требуется 13,8 тыс. тонн семян. На сегодня засыпано 98% от потребности. Преимущественно это семена отечественной селекции. Уже приобретено 80% минеральных удобрений. В текущем году цены на них стабильны, перебоев с поставками нет. Всего сельхозорганизациями в 2024 году планируется ввести в сельскохозяйственный оборот 17,5 тыс. га неиспользуемых земель. С помощью субсидий Минсельхоза Российской Федерации, которые возмещают половину затрат, будут реализованы 10 проектов мелиорации. Также на контроле регионального Минсельхоза – ситуация с горюче-смазочными материалами.

Владислав Шапша обратил внимание, что Президент Российской Федерации ставит задачу наращивать объёмы сельскохозяйственного производства, повышать качество продуктов питания и обеспечивать широкое импортозамещение в сельском хозяйстве. На эти цели выделяются значительные средства. Губернатор подчеркнул:

– В производстве сельхозпродукции мы должны ориентироваться на достижения прошлых лет. В прошлом году рост объёмов производства составил более пяти процентов, а за последние пять лет объём произведённой сельхозпродукции увеличился почти на треть. Важно продолжить укреплять сельскохозяйственный потенциал и развитие агропромышленного комплекса. То, чем сейчас занимаются аграрии, – это основа будущего хорошего урожая. И надо подойти к этому со всей ответственностью.

819

млн руб. всего на проведение  
весенних полевых работ

524

млн руб. средств федерального  
бюджета

## О АРМИЯ

## Готовы служить Родине



Большинство новобранцев на заседании призывной комиссии выразили готовность служить в армии и защищать Родину. Пример мужества и чести – отцы и старшие братья

Предпочтения ребят тоже были связаны с семейными традициями. Самые распространённые пожелания – морской флот, ВДВ и погранвойска. Членам комиссии, возглавляемой руководителем районной администрации Михаилом Голубевым, рассказали парни и о своих достижениях в учебе, о планах, о будущей профессии и увлечениях.

Большинство парней, прибывших в тарусский военкомат 4 апреля, годны к службе в армии. Более 50 новобранцев из разных поселений района в этот день прошли медкомиссию. Были и молодые люди, получившие отсрочку по состоянию здоровья. Некоторым главврач ЦРБ Светлана Манапова порекомендовала пройти дополнительное обследование.

Тем, кто ещё учится в школе и

готовится к поступлению в техникумы и вузы, члены комиссии пожелали успешной сдачи экзаменов. Кто-то уже приобрёл профессию и настроен серьёзно освоить военную специальность. Среди призывников и наши чемпионы по восточным единоборствам Хия Мурат и Максим Белый. Подтвердили тот факт, что молодёжь выбирает здоровый образ жизни, и другие призывники. Проявили интерес к воинскому делу.

– Подкупает в ребятах и неподдельное желание пройти все этапы армейской службы, – прокомментировал заседание Михаил Голубев. – Год пролетит быстро! Встретим наших парней окрепшими и по-настоящему повзрослевшими. И уже на них будут равняться будущие поколения призывников.

## О ОБРАЗОВАНИЕ

## Юные исследователи поделились открытиями

«Почему я левша», «Можно ли ходить по воде», «Как выбрать качественный мёд», «Футбол – не просто увлечение», «Влияние школьной формы на обучение», «Математика на кухне», «Валяные игрушки», «Наш скромный герой» – такие разноплановые доклады представили ученики тарусских школ на XII научно-практической конференции памяти В.З. Власова и Н.В. Богданова



На мероприятии, прошедшем 4 апреля в тарусской средней школе, дети поделились 32 проектами. Работы представили в нескольких секциях: социально-гуманитарной, физико-математической, культурологической, химико-эколого-биологической, историко-краеведческой.

Победителями стали ученики первой городской школы Анастасия Брудникова, Алиса Ингулец, Егор Конюхов, Анастасия Макарова, Алевтина Таранова, Серафима Стародубцева, Кира Кошкина, ребята из средней школы №2 Анастасия Черникова, Константин Неверов, Виктор Ткаченко, Снежана Легеза и некрасовец Даниил Карнаушенко.

Вторых мест удостоены доклады учеников первой и второй городских школ Ирины и Анны Авдеевой, Матвея Кувшинова, Софьи Карауловой, Егора Гаврикова и лопатинца Леонида Жилиева. Награды за третье место получили Владимир Туаев, Арина Трemasова, Григорий Акулов, Дарья Суплатова, Мария Крылова и Мария Саманина.

Как всегда, ребята не просто поделились наработками, а подкрепили их собственными изобретениями и наглядными материалами. Представили доклады школьники эмоционально и оригинально. После окончания основной части мероприятия состоялась церемония награждения.

Людмила УДОВИЧЕНКО  
Фото автора



## О СПОРТ

## Метко попали в бронзу!



Тарусская сборная стрелков на областной спартакиаде взяла бронзовую награду. Капитан команды Сергей Обыденкин в личном зачёте вошёл в четвёрку лучших.

Представили Тарусский район на чемпионат области по пулевой стрельбе в зачёт зимней спартакиады среди муниципальных образований также Дмитрий Ручкин, Владислав Кабанов, Евгений Бочков. Мероприятие прошло в Калуге 7 апреля.

Накануне, днём ранее, отлично выступили и тарусские шашкисты. Юрий Дорохин и Виктор Ершов на областных соревнованиях по русским шашкам заняли шестое место.



## Пьедестал покорён

Тарусянин Дмитрий Нездайминов – серебряный призёр городского турнира по самбо.

Мероприятие, в котором принял участие воспитанник Александра Зольникова, прошло 4 апреля в калужском спортзале муниципального автономного учреждения «Дирекция спортивных сооружений». Соревнование посвятили памяти Константина Эдуардовича Циолковского.

Поздравляем самбиста и тренера с завоеванием спортивного пьедестала.

СОБЫТИЕ

# Когда счёт идёт на секунды



Что значит «золотой час» и почему, если заболела рука, ты всё сделал правильно

В Тарусе 6 апреля впервые прошло занятие по тактической медицине. Его провела группа калужских волонтеров некоммерческой организации «Содружество патриотов Отечества». Учредитель и директор организации, инструктор высшей категории по тактической медицине Вадим Лавриченко с позывным «Ледокол» приехал по приглашению соратников – военно-патриотической спортивной организации «Рубеж» и её руководителя Алексея Косова. Занятие состоялось при поддержке добровольческого движения помощи фронту «МыРядом» в лице Натальи Орловой.

Несколько часов подряд лучшие инструкторы-профессионалы делились навыками оказания первой помощи в боевых условиях. Занятие собрало порядка 50 человек. Среди выстроившихся в линию в зале «Лидера» оказались люди разных возрастов – мужчины, женщины, дети. Главный инструктор раздал курсантам оранжевые жгуты – занятие началось.



Как оказалось, более-менее правильно наложить себе жгут на руку из всей группы смогли семеро. И это неудивительно, учитывая, что многие из нас понятия не имеют, как это делается. Вадим Лавриченко показывает правильную технику – и его ладонь на глазах становится белой. Если всё верно, ощущения будут не из приятных, рука или нога онемеют и ощутимо заболит. Это значит, что кровоток остановлен, и

ты можешь спасти жизнь – свою или того, кто рядом. При артериальном кровотечении счёт идёт на секунды. Важно успеть как вовремя наложить жгут, так и вовремя потом его снять.

Тактическая медицина применяет правило «золотого часа» – определённую последовательность действий для спасения раненого, уложенного во временные рамки. Первые 5-10 минут – самые важные. За это время нуж-



Тарусу, были врачи скорой медицинской помощи, профессиональные медики и люди, прошедшие курс обучения тактической медицине, способные грамотно обучать других. Все – опытные специалисты, которые умеют показать и объяснить.

Военно-учётная специальность калужанина Вадима Лавриченко – санинструктор. Когда началась специальная военная операция, он активно начал заниматься восстановлением навыков тактической медицины и наращивать темп в обучении людей. Острую необходимость в этом диктует время.

– Есть определённый алгоритм, по которому мы работаем. Он рекомендован военно-медицинской академией имени Кирова и называется «Кулак Барин». В разных школах тактической



но стабилизировать состояние человека и не допустить его ухудшения.

– По статистике из ста погибших девяносто погибают именно в этот «золотой час», – констатирует руководитель некоммерческой организации «Содружество» главный инструктор Вадим Лавриченко, – тактическая медицина очень важна, потому что даже самые высококвалифицированные медики уже не смогут помочь, если в это время что-то сделано неверно. Поэтому наша задача – научиться правильно действовать.

Тарусяне познакомились с базовыми техниками само- и взаимопомощи и отработали алгоритм действий, необходимых для стабилизации состояния раненого, работая в группах-станциях. Рядом – инструкторы, контролирующие процесс, рассказывающие, что сделано верно, а что нет. В группе, которая приехала в

медицины применяют разные интерпретации этого алгоритма, мы их тоже все знаем, по разным методикам умеем преподавать. Но сейчас, исходя из основной задачи стандартизации протоколов и подходов в обучении, мы применяем его. Запросы на обучение приходят и от гражданского населения, и от военнослужащих. У нас был опыт с подразделениями дальней авиации, со спецподразделениями – спецназ, СОБР, ФСО. Работали в командировках в зоне специальной военной операции, – рассказал Вадим Лавриченко.

А в целом работа АНО «Содружество» даёт людям ощущение безопасности в той ситуации, в которую они могут попасть. Работает организация на волонтерских началах. Занятия по тактической медицине проводятся на безвозмездной основе.

Ольга КОЛЕНОВА  
Фото автора



## ЗНАЙ НАШИХ!

**Д**ля Натальи Денисовны большое счастье жить в родном месте. Сама никогда не задумывалась о том, чтобы поменять Тарусу на другой город. Всегда хотела, чтобы и дети нашли себя на малой родине. О каждом рассказывает с придыханием, начиная историю словами «совершенно невероятный ребёнок». В их достижениях – её материнское вдохновение.

Старшая дочь нашла себя в педагогике. За плечами два высших образования – тележурналиста и педагога – психолога. Мария Владимировна работала в первой городской школе, сейчас она предана самой важной профессии в жизни женщины – материнству. С супругом Сергеем воспитывают четверых детей: три сына и дочку. У Марии, как считает Наталья Денисовна, божий дар в умении чувствовать не только своих, но и других детей. В этом её особенная сила, которой она искренне делится, помогая тем, кто нуждается в этом.

Особенный человек для Натальи Денисовны и сын Рустам. Он обладает природной интеллигентностью и невероятным терпением, и конечно, особым даром и талантом. Уже в 18 лет он владеет безукоризненно мастерством синхронного перевода с английского языка и даже планировал связать с этой сферой будущее. Но предпочтение было отдано не менее вдохновенному занятию – мастерству виртуозно и гениально создавать кулинарные шедевры. Профессиональное образование технолога пищевого производства совмещает с серьёзным занятием иностранным языком и спортом. Этим он весь в отца. В биографии Евгения Анатольевича красной строкой проходит не только профессия учителя английского и немецкого языков, а также спортивная карьера акробата. Внук, кстати, тоже спортсмен, тренируется в отделении восточных единоборств у Эдуарда Асатрянца. Тарусяне хорошо знают и дочь Рустама и Ольги – Варю. Вокалистка радует своими выступлениями. А вот о том, что поддерживают бойцов на передовой, супруги не любят афишировать.

Одарённый ребёнок и младшая дочь Натальи Денисовны и Евгения Анатольевича. Анна себя посвятила музыке. И неудивительно. И не только потому, что дедушка по отцовской линии кларнетист, а бабушка по маминной – вокалистка. Есть в этом и некая магия. Дело в том, что Анна родилась и выросла на рихтеровских фестивалях. Музыкальное образование получает девушка в Москве, но при каждой возможности мчит в любимую Тарусу. Нередко на мероприятиях тарусянка выступает в роли концертмейстера. Прошлым летом Анна в историко-культурном центре Верзилиных создала творческую школу «Симфонию искусств». В ней открывались возможности погрузиться не только в мир музыки, а также литературы, декоративно-прикладного творчества, искусства. Продолжать работу в этом направле-



## Смыслы и ценности – в любимой Тарусе

*Одно из заветных желаний коренной тарусянки, многодетной мамы, общественного деятеля Натальи Денисовны Верзилиной сбылось. Дети, как и мечтала она, связали свою судьбу с любимой Тарусой*

нии в задумках и дальше, мечтает заниматься этим круглый год. На это вдохновляет, прежде всего, стремление реализовать себя в Тарусе.

Этому городу посвятила себя и Наталья Денисовна. После учебы по распределению выбрала Тарусу и пришла трудиться в тарусский многопрофильный техникум преподавателем технических дисциплин. В своё время окончила экспериментальный инженерно-педагогический факультет Московского института инженеров сельскохозяйственного производства (ныне – Московский государственный агроинженерный университет имени В.П. Горячкина). О том, как устроен карбюратор, Наталья Денисовна и сегодня рассказывает невероятно «вкусно». В этих повествованиях – и невероятная любовь к детям. И не только к своим. Необыкновенная любовь и к людям, которые окружают.

Друзей, сподвижников, единомышленников у них с мужем много. Для них организуют встречи. Одну из них планируют провести 13 апреля. Повод особенный – 130 лет на двоих. Дело в том, что в один из значимых православных праздников Наталья Денисовна отметила 65-летний юбилей. Столько же исполнится и 16 апреля супругу Евгению Анатольевичу. Дата тоже выбрана неслучайно. Ежегодно 13 апреля в России отмечают День мецената и благотворителя. Меценатство и благотворительность давно вошли в жизнь семьи Верзилиных и стали особенным смыслом. Приобрело особенное звучание и слово «вместе».

Все вместе соберутся в их центре притяжения – доме Верзилиных. С ним тоже связан отдельный юбилей семьи – уже тридцать лет супруги восстанавливают историческую усадьбу 1904 года постройки, которая

принадлежала ранее последнему Городскому голове, купцу второй гильдии И.Д. Макаренко. Факты о доме, который называют живым, слушаешь с открытым ртом, наблюдая как бережно листает документы его владельца. И рассказывает о каждом настолько эмоционально, сразу же погружая в ту эпоху.

Эта дата важна и для тех, кто создавал уют в доме и наполнял его своим созидательным творчеством. О каждом предмете Наталья Денисовна начинает рассказ, знакомя с автором, талантливым и неординарным. И неважно, о чём идёт речь – о картине, скульптуре, книге или музыкальном инструменте – всё здесь одухот-

ворено. Во всём таится глубокий смысл, разгадать который за короткие минуты пребывания невозможно. А для того, чтобы почувствовать энергетику гостеприимной хозяйки, достаточно секунды. Она во всём: в словах, в движениях, во взгляде и главное – в эмоциях, которые считываются мгновенно. Ты видишь перед собой человека, который живёт великими ценностями и желанием их приумножить и передать.

Главные смыслы заложены в самой Тарусе. Ведь и своим домом наша героиня считает не просто метры квадратной площади на Комсомольской, 13, а именно Тарусу. Для неё мерило не в мате-

риальных ценностях, а в духовном, в вере, от которой и берёт начало генетический код. Всё, что происходит или будет происходить, для Натальи Денисовны всегда имеет огромное значение. Причастной к судьбе Тарусы остаётся всегда. И в те годы, когда трудилась на благо родного города и района на руководящих должностях. Остаётся в гуще и сейчас. В настоящее время Наталья Денисовна – председатель общественного Совета Тарусского района.

Таруса – особенное место – эта непреложная истина, переданная мамой Тамарой Сергеевной. В своих материнских наставлениях передала она дочери страсть, влюбив в природу, традиции, культуру города, Паустовского. И, конечно, в Оку, без которой Тамара Сергеевна и сегодня не может прожить. И даже в свои 88 лет обязательно спускается к реке, чтоб понаблюдать за её разливом.

Пленником Тарусы однажды стал и Евгений Верзилин. То, что будет жить в этом городе, и не предполагал. Однажды приехав в Тарусу весной, не вернулся в родной Усть-Каменогорск. Пленённый красотами Тарусы, остался здесь навсегда. Этой страстью пропитан уже более полувек.

Трепетное отношение к Тарусе у Верзилиных – черта семейная. У Натальи Денисовны особенно. Перечислять деревни и сёла малой родины она может беско-

нечно – укоренена в тарусском крае десятками поколений. Возможно, в этом сила самой обычной и необыкновенной женщины. В смыслах и ценностях, заложенных предками, во вдохновении, подаренном детьми, в желании заложить в любимой Тарусе особенную традицию. И сомневаться, что и эта мечта сбудется, не приходится.

– Я больна Тарусой, – повторяет из раза в раз во время нашей беседы. – Мечтаю передать то, что знаю о ней. Таруса – место, где должны жить дети. Это открытая книга, которую можно прочитывать и перечитывать бесконечно.

Людмила УДОВИЧЕНКО  
Фото автора



12 АПРЕЛЯ – ДЕНЬ КОСМОНАВТИКИ

**Сегодня профессиональный праздник отмечают сотрудники Специального конструкторского бюро космического приборостроения ИКИ РАН. Предприятие более 30 лет успешно работает в Тарусе. День космонавтики для тарусян имеет особое значение – в освоении космических пространств есть вклад наших земляков, коллектива грамотных специалистов, успешно выполняющих задачи российской космической отрасли**



Сегодня одно из перспективных направлений работы предприятия – участие в подготовке «Луны-27», проекта по запуску автоматической межпланетной станции к естественному спутнику Земли. В российской «лунной» программе будут задействованы приборы, разработанные и изготовленные специалистами конструкторского бюро.

Важнейший прибор для посадочного аппарата «Луны-27» – лазерный масс-анализатор «Лазма-ЛР». Над его созданием работают начальник сектора аналоговой электроники и источников питания Борис Каримов вместе с коллегами Сергеем Тереховым, Валентиной Тереховой, Владиславом Лапко, Ириной Беляевой и Еленой Акимовой. Прибор будет определять состав исследуемого грунта Луны (реголита), причём весь его диапазон.

Грунтозаборник возьмёт образцы грунта, поместит их в приёмное устройство, после чего ячейки прибора задвинутся внутрь «Лазмы». Под действием лазерного луча образуется плазма, которая и подвергнется анализу. По результатам можно будет сделать вывод о составе элементов реголита. В приоритете исследований – поиск на Луне воды или водяного льда. Сейчас перед конструкторами стоит задача по замене электроники с швейцарской на отечественную. Прибор, в отличие от подобного, изготовленного для предыдущего проекта «Луна-25», будет полностью российского производства.

В секторе разработки систем сбора под руководством Алексея Новикова идёт работа над электронной частью прибора ТА-Л, термического анализатора. Конструктор 1-й категории Сергей Наганов готовит для прибора электронику и встроенное программное обеспечение. Термический анализатор также будет исследовать образцы лунного грунта. Грунт нагреется до температуры 1000-1200 С в специальных ячейках прибора и при нагреве пройдёт различные фазовые изменения.

По характеру этих изменений учёные Института космических

# «Луна – 27».

## Проект продолжается

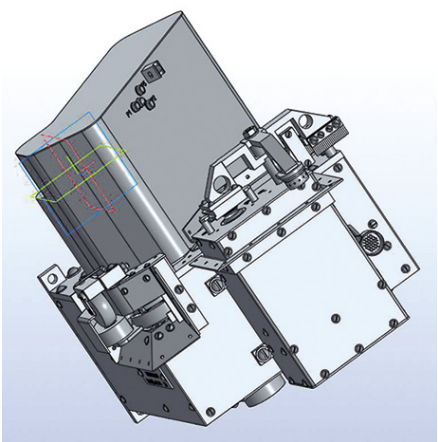

исследований РАН смогут понять, какие именно происходят процессы, какие вещества выделяются из грунта, проведут спектральный анализ. Важно, что практически вся электронно-компонентная база прибора – отечественного производства.

В лунном проекте также задействуют сейсмометр, изготовленный тарусскими специалистами. Он предназначен для измерения сейсмических волн, улавливающий колебания поверхности. Прибор будет изучать структуру Луны и явления, которые там происходят, по тому, как наш естественный спутник, образно говоря, «дышит».

Подобный прибор был разработан в СКБ для проекта «Экзо-Мартс», совместной программы Европейского космического агентства и Роскосмоса по исследованию Марса. Технологию его уже понятна, теперь её применят для исследований Луны. Сейсмометр доработают, чтобы он отвечал лунным условиям, которые, конечно, отличны от марсианских. Ведёт разработку ведущий конструктор СКБ Александр Тоньшев.

Виктор Давыдов, директор Специального конструкторского бюро космического приборостро-

ения ИКИ РАН:

– В СКБ активно продолжается тематика искусственного зондирования Земли. Два тарусских прибора работают в проекте «Арктика-М», который предназначен для наблюдения за арктическими территориями, мониторинга климата и его изменений в северной части планеты. Это уже делают два космических аппарата, работающие на высокоэллиптической орбите. Аналогов в мире таким спутникам нет – они отлично «видят» Северный полюс и Северный морской путь. Многоспектральные сканирующие устройства (МСУ) для «Арктики-М» были разработаны и изготовлены нашими специалистами под руководством главного конструктора Эдуарда Рожавского. В СКБ поступил заказ на изготовление ещё четырёх таких приборов. В связи с импортозамещением будет заметно доработана их элементная база.

На геостационарной орбите также работают спутники серии «Электро-Л» с тарусскими приборами на борту. Сейчас проектируется новая модификация этих космических аппаратов под названием «Электро-М». По приборам для новых спутников мы готовим эскизный проект. После

того, как он будет защищён, начнётся этап разработки конструкторской документации и их изготовление.

В настоящее время находятся в производстве приборы БНД (блоки накопления данных) для двух новых космических аппаратов серии «Метеор». Запуск спутников состоится довольно скоро. Группа начальника сектора СКБ Алексея Новикова уже делала такие приборы для этой серии метеорологических спутников, они отлично показали себя в работе.

Не так давно нам поступало предложение по изготовлению аппаратуры для МКС. Но в связи с тем, что Россия выходит из проекта МКС, и в обозримом будущем Международная космическая станция будет выводиться с орбиты, российская сторона готовится делать новую Национальную орбитальную космическую станцию. Будем рассматривать возможности участия в этой работе.

Что касается дальнего космоса, то продолжается проект «Венера-Д», очень серьёзный и продолжительный по времени. Сейчас идёт подготовка к разработке, мы готовим документы-предложения по прибору, который будет использоваться в венерианской

программе. В этой работе занят ведущий конструктор СКБ Виктор Каредин.

Несмотря на трудности, связанные с кадровыми вопросами (крайне необходимы квалифицированные инженерные кадры, очень ждут толковых молодых специалистов), планы у СКБ очень большие. Большой упор в космосе сейчас делается на практическое применение. Потребности прикладных задач в последнее время очень выросли, и ресурсы космической тематики сильно сдвинулись именно в эту сторону. Это как раз то, чем мы сегодня занимаемся. Предприятие успешно реализует все космические проекты и уверенно смотрит в будущее.

Подготовила Ольга КОЛЕНОВА  
Фото автора и ИКИ РАН

### НАША СПРАВКА:

«Луна-27» – проект по запуску автоматической межпланетной станции, орбитальная часть которой проведёт дистанционные исследования и выбор подходящих площадок для последующих спускаемых аппаратов. Посадочный аппарат станции будет исследовать поверхность в районе южного полюса Луны, в том числе криогенным бурением до глубины двух метров. Проект входит в Федеральную космическую программу России.

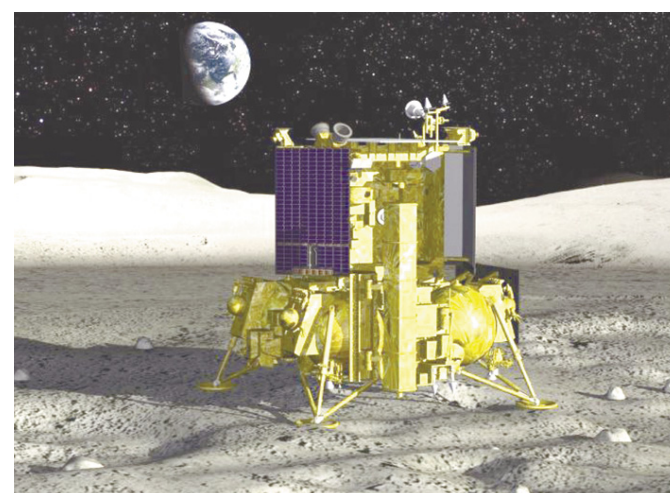







## МУЗЕЙ

# Не только о зубрах

Экспозиция Приокско-Террасного природного биосферного заповедника открылась в музейно-краеведческом центре «Дом Позняковых». Приурочена она к 75-летию создания Центрального зубрового питомника – первого в России по разведению зубра.

О самом крупном наземном звере Европы познакомили педагогов, родителей и наставников сотрудники Приокско-Террасного заповедника. Представлены на ней не только тематические стенды, рассказывающие об особенностях этих животных, а также предметы живописи, графики, скульптуры и раритетные снимки.

На некоторых запечатлены писатель Константин Паустовский и художник-анималист Василий Ватагин. К слову, посетил мероприятие продолжатель художественной династии Николай Ватагин. И даже в одном из редких рисунков неизвестного автора узнал работу знаменитого деда.

После увлекательной и познавательной экскурсии ребята задали вопросы. Ученики 4 «В» класса из первой городской школы в этой теме не дилетанты – вместе с классным руководителем Ольгой Чекалевой были в самом заповеднике. Обсудят дети эту тему и на занятиях в школе.

Все ребята после того, как узнали массу фактов о зубрах, смогли проверить себя в занимательном квесте. Конечно, поспрашивать разрешалось. Весьма любопытные вопросы прозвучали и в анкете зубрёнка Мухомора. Кстати, Мухомор – не вымыш-

**В каком году в Приокско-Террасном заповеднике появился зубровый питомник – первый в России и третий в мире? На этот и другие вопросы смогли получить ответы гости выставки «Зубр возвращается»**



ленное имя: зубр с такой кличкой живёт в заповеднике. Правда, не называют животных по именам. А при кормлении величают «малыш» и «малыша».

Продолжили мероприятие мастер-классом и играми. Пока часть ребят расписывала глиняные фигурки с изображени-

ем зубра, другая половина юных посетителей собирала пазлы с изображением зубра и их ближайшего родственника бизона. Подкрепляли занятие нахождением признаков отличия у этих животных.

Живой интерес вызвали у ребят и огромные маски – их с

удовольствием примерили все желающие. Никто не отказал себе в удовольствии сделать уникальное фото у баннера с изображением мохнатого великана во весь рост.

Кто не успел побывать на открытии в музейно-краеведческом центре – не беда. Сотрудни-

ки расскажут – заходите, предварительно уточнив график работы. Посмотреть всё нужно очень тщательно – выставка интереснейшая. Понравится не только любителям животных.

Людмила УДОВИЧЕНКО  
Фото автора

## КОНКУРС

# Дебютировала победно

**Тарусянка Арина Шартова стала победительницей областного этапа конкурса «Таланты и поклонники». Воспитанница творческого объединения «Музыкальная шкатулка» стала лучшей в номинации «Вокал»**

Праздник, посвящённый теме «Осторожно! Огонь!», прошёл 9 апреля в областном центре дополнительного образования детей имени Ю.А. Гагарина. Мероприятие, состоявшееся в восемнадцатый раз, собрало более 70 творческих коллективов из 12 районов области и Калуги. На сцене юные дарования демонстрировали мастерство в разных жанрах. Дети показали литературные композиции, музыкальные номера, театрализованные постановки, стилизованные народные сказки, выступления агитбригад.

Арина Шартова в этом конкурсе принимала участие впервые, хотя в копилке достижений уже много наград различного уровня. На суд жюри она представила песню «Понимаешь, мама, я – пожарный». Выступила девочка при полном параде – в соответствующей форме.

Поздравляем тарусянку и наставника с победой. Желаем новых творческих достижений. Тем более впереди у Арины новые конкурсы.

Подготовила Людмила УДОВИЧЕНКО  
Фото предоставлено участниками мероприятия

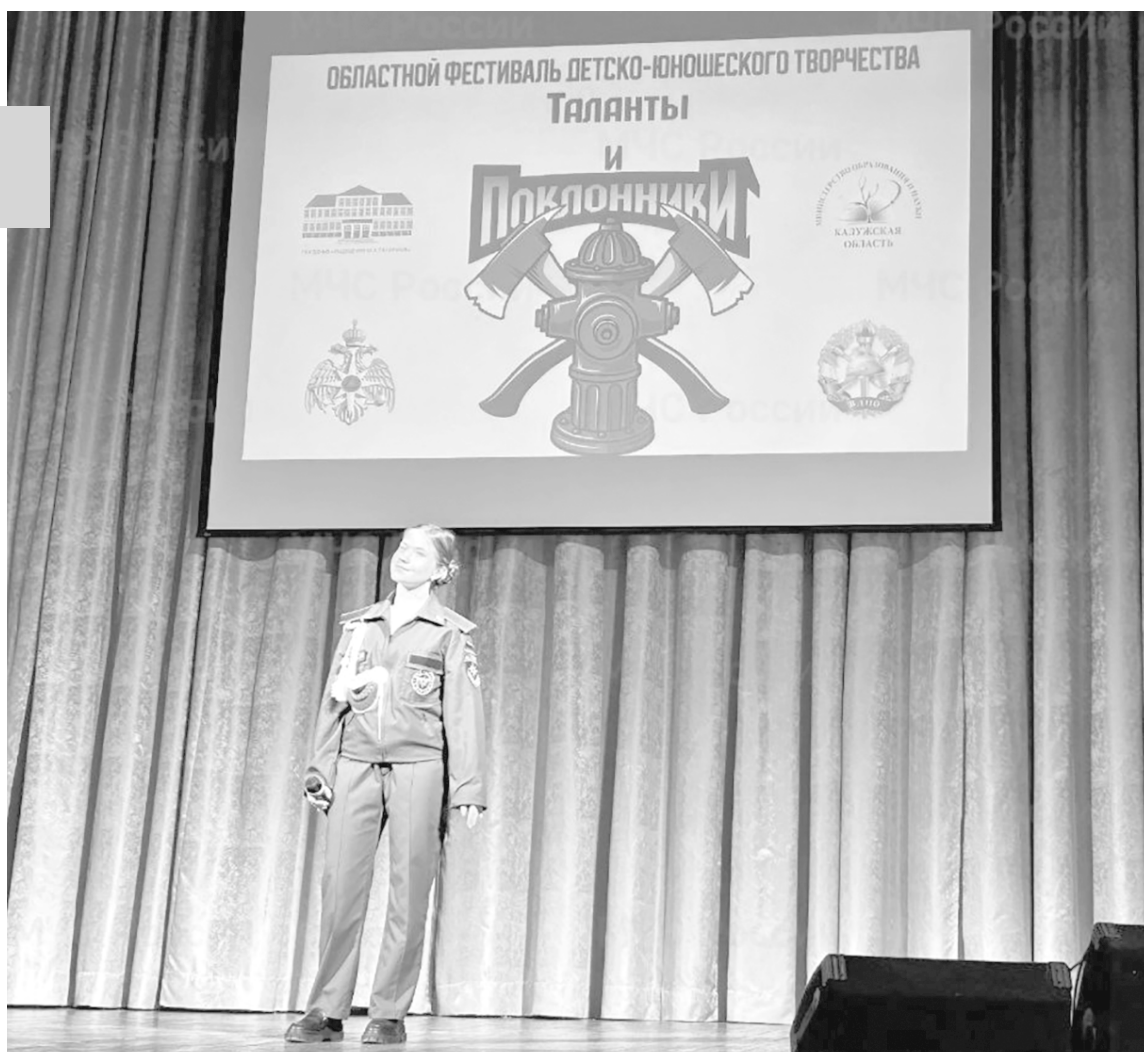

Администрация муниципального района «Тарусский район» информирует о возможном предоставлении в собственность земельного участка:

- расположенного по адресу: Калужская область, Тарусский район, д. Похвиснево, в кадастровом квартале 40:20:051504, площадью 431 кв. м., с видом разрешенного использования: для ведения личного подсобного хозяйства.

Граждане, заинтересованные в предоставлении вышеуказанного земельного участка в течение 30 дней с 15 апреля 2024 года по 15 мая 2024 года, вправе подать заявление о намерении участвовать в аукционе на право заключения договора купли-продажи.

Заявление можно подать по адресу: Калужская область, Тарусский район, г. Таруса, пл. Ленина, д. 3, лично (или через представителя), или посредством почтовой связи на бумажном носителе, либо в форме электронных документов с использованием информационно-телекоммуникационной сети «Интернет», время приема по рабочим дням с 08-00 до 13-00 и с 14-00 до 17-00, в пятницу до 16:00, телефон для справок: 8 (48435) 2-55-71.

Со схемой расположения в соответствии, с которой предстоит образовать земельный участок, заинтересованные граждане могут ознакомиться по адресу: Калужская область, Тарусский район, г. Таруса, пл. Ленина, д. 3, по рабочим дням с 08-00 до 13-00 и с 14-00 до 17-00, в пятницу до 16:00 или на официальном сайте [www.torgi.gov.ru](http://www.torgi.gov.ru).

**СЕЛЬСКАЯ ДУМА  
СЕЛЬСКОГО ПОСЕЛЕНИЯ  
«СЕЛО ВОЗНЕСЕНЬЕ»  
РЕШЕНИЕ**

**№4 от 01 апреля 2024 г.**

«О возложении временного исполнения обязанностей главы администрации (исполнительно-распорядительный орган) сельского поселения «Село Вознесенье»

В связи с приостановкой действия трудового контракта главы администрации сельского поселения «Село Вознесенье» Новикова В.Е. на период прохождения им военной службы по соглашению в ходе специальной военной операции на территории Украины, Донецкой Народной Республики и Луганской Народной Республики, а также на территориях Запорожской области и Херсонской области, руководствуясь Уставом муниципального образования сельского поселения «Село Вознесенье», Сельская Дума сельского поселения «Село Вознесенье» РЕШИЛА:

1. Возложить с 02 апреля 2024 года временное исполнение обязанностей главы администрации сельского поселения «Село Вознесенье» на ведущего специалиста администрации сельского поселения «Село Вознесенье» Аржнт Раису Степановну на период прохождения военной службы по соглашению главы администрации Новикова В.Е.

2. Настоящее решение вступает в силу с даты его подписания, подлежит официальному опубликованию в районной газете «Октябрь» размещению на официальном сайте администрации МР «Тарусский район» в разделе «Сельские поселения» на странице сельского поселения «Село Вознесенье» в сети Интернет.

Кузнецова В.В.,  
Глава сельского поселения  
«Село Вознесенье»

**РАЙОННОЕ СОБРАНИЕ  
МУНИЦИПАЛЬНОГО РАЙОНА  
«ТАРУССКИЙ РАЙОН»  
РЕШЕНИЕ**

**№7 от 27 марта 2024 года**

«О присвоении звания «Почетный гражданин Тарусского района»

На основании представления администрации МР «Тарусский район», в соответствии с Положением «О присвоении звания «Почетный гражданин Тарусского района», утвержденным решением Районного Собрания МР «Тарусский район» от 21.12.2010 N 52, Районное Собрание муниципального района «Тарусский район» РЕШИЛО:

1. Присвоить звание «Почетный гражданин Тарусского района» Стародубцевой Лидии Евгеньевне, за большой вклад в социальное развитие района, а также за особые заслуги в общественной деятельности.

2. Настоящее Решение вступает в силу с момента его принятия и подлежит официальному опубликованию в районной газете «Октябрь», а также размещению на официальном сайте администрации МР «Тарусский район» в сети Интернет.

С.Ю. Манапова,  
Глава муниципального образования  
«Тарусский район»

**ПРЕДСТАВЛЕНИЕ  
о присвоении звания «Почетный гражданин  
Тарусского района» и награждении грамотой  
«Почетный гражданин Тарусского района»**

Администрация муниципального района «Тарусский район» на основании ходатайства местного отделения Тарусского района Калужского регионального отделения Общероссийской общественно-государственной организации «Союз женщин России», представляет

Стародубцеву Лидию Евгеньевну, руководителя Калужского регионального отделения Всероссийского общественного Движения «Матери России», депутата Городской Думы города Тарусы к присвоению звания «Почетный гражданин Тарусского района» и награждению грамотой «Почетный гражданин Тарусского района» за большой личный вклад в социальное развитие района, а также за особые заслуги в общественной деятельности.

Приложения:

- ходатайство председателя местного отделения Тарусского района Калужского регионального отделения Общероссийской общественно-государственной организации «Союз женщин России» от 21.03.2024 года Протченко Т.Е.

- характеристика заслуг.

Глава администрации  
МР «Тарусский район»  
М.Л. Голубев

**КАЛУЖСКАЯ ОБЛАСТЬ  
ТАРУССКИЙ РАЙОН  
АДМИНИСТРАЦИЯ МУНИЦИПАЛЬНОГО РАЙОНА  
«ТАРУССКИЙ РАЙОН»  
ПОСТАНОВЛЕНИЕ**

**г. Таруса**

**№191 от 3 апреля 2024 г.**

О реализации на территории Тарусского района мероприятий Комплексного плана противодействия идеологии терроризма в Российской Федерации на 2024-2028 года

В соответствии с Федеральным законом от 06.03.2006 № 35-ФЗ «О противодействии терроризму», Указом Президента Российской Федерации от 15.02.2006 № 116 «О мерах по противодействию терроризму», пунктом

6.1 статьи 15 Федерального закона Российской Федерации от 06.10.2003 № 131-ФЗ «Об общих принципах организации местного самоуправления» и в целях реализации мероприятий Комплексного плана противодействия идеологии терроризма в Российской Федерации на 2024-2028 года, утвержденного Президентом Российской Федерации В. Путиным 30.12.2023, на территории муниципального района «Тарусский район», администрация МР «Тарусский район» ПОСТАНОВЛЯЕТ:

1. Утвердить План мероприятий по реализации на территории муниципального района «Тарусский район» в 2024 году Комплексного плана противодействия идеологии терроризма в Российской Федерации на 2024-2028 года (Приложение 1).

2. Возложить ответственность за реализацию Плана мероприятий на территории муниципального района «Тарусский район» в 2024 году Комплексного плана противодействия идеологии терроризма в Российской Федерации на 2024-2028 года (далее – Комплексный план) на территории муниципального района «Тарусский район» на заместителя главы администрации МР «Тарусский район» по социальным вопросам, а в его отсутствие – на начальника отдела реализации социальных программ администрации МР «Тарусский район».

3. Главам администраций городского и сельских поселений, заведующей МКУ «Отдел образования и молодежной политики администрации МР «Тарусский район», заведующей МКУ «Отдела культуры и туризма администрации МР «Тарусский район», главному редактору газеты «Октябрь», начальнику отдела организационно-контрольной, кадровой работы и информационных технологий администрации МР «Тарусский район», МБУ ДО СП «ЛИДЕР» Тарусского района назначить приказами (распоряжениями) лиц, ответственных за реализацию мероприятий Комплексного плана.

4. Рекомендовать начальнику ОеМВД России по Тарусскому району определить ведомственным нормативным актом (приказом, распоряжением и т.п.) лиц, ответственных за реализацию мероприятий Комплексного плана на территории муниципального района «Тарусский район».

5. Ответственным лицам, ежеквартально, до 25 числа последнего месяца квартала, предоставлять информацию о выполненных мероприятиях по реализации мероприятий Комплексного плана, в отдел реализации социальных программ администрации МР «Тарусский район».

6. Настоящее постановление вступает в силу с момента его подписания и подлежит размещению на официальном сайте администрации МР «Тарусский район» в сети Интернет.

М.Л. Голубев,  
Глава администрации  
МР «Тарусский район»

**КАЛУЖСКАЯ ОБЛАСТЬ  
ТАРУССКИЙ РАЙОН  
АДМИНИСТРАЦИЯ МУНИЦИПАЛЬНОГО РАЙОНА  
«ТАРУССКИЙ РАЙОН»  
ПОСТАНОВЛЕНИЕ**

**г. Таруса**

**№195 от 4 апреля 2024 г.**

Об утверждении плана мероприятий по подготовке отрасли жилищно-коммунального хозяйства к зиме 2024/25 года на территории МР «Тарусский район»

В соответствии с Постановлением Правительства Калужской области № 196, от 25.03.2024 г. «Об итогах работы жилищно-коммунального хозяйства Калужской области в осенне-зимний период 2023/24 года и основных мероприятиях по подготовке отрасли к зиме 2024/25 года», администрация МР «Тарусский район» ПОСТАНОВЛЯЕТ:

1. Утвердить план мероприятий по подготовке систем теплоснабжения, жилищного фонда, систем водоснабжения и водоотведения к эксплуатации в осенне-зимний период 2024/25 года.

2. Настоящее постановление вступает в силу со дня его официального опубликования в районной газете «Октябрь» и подлежит размещению на официальном сайте администрации МР «Тарусский район».

3. Контроль за исполнением настоящего постановления возложить на Мосолова А.С., заместителя главы администрации МР «Тарусский район».

М.Л. Голубев,  
Глава администрации  
МР «Тарусский район»

С Планом к Постановлению можно ознакомиться на сайте администрации МР «Тарусский район» в разделе «Официально» или по ссылке: <https://tarusskij-r40.gosweb.gosuslugi.ru/ofitsialno/dokumenty/postanovleniya-administratsii-mr-tarusskiy-rayon/postanovleniya-administratsii-mr-2023-god/>

**КАЛУЖСКАЯ ОБЛАСТЬ  
ТАРУССКИЙ РАЙОН  
АДМИНИСТРАЦИЯ МУНИЦИПАЛЬНОГО РАЙОНА  
«ТАРУССКИЙ РАЙОН»  
ПОСТАНОВЛЕНИЕ**

**г. Таруса**

**№196 от 5 апреля 2024 года**

О создании постоянно действующих рабочих групп антитеррористической комиссии при администрации МР «Тарусский район»

В соответствии с Федеральным законом от 06.03.2006 № 35-ФЗ «О противодействии терроризму», Указом Президента Российской Федерации от 15.02.2006 № 116 «О мерах по противодействию терроризму», пунктом 7.1 части 1 статьи 16 Федерального закона Российской Федерации от 06.10.2003 № 131-ФЗ «Об общих принципах организации местного самоуправления», постановлением администрации муниципального района «Тарусский район» от 03.11.2017 № 759 (в ред. постановления от 21.03.2018 № 182) «Об утверждении Положения об антитеррористической комиссии при администрации муниципального района «Тарусский район» и Регламента антитеррористической комиссии при администрации муниципального района «Тарусский район», в целях эффективного осуществления мер по профилактике террористических проявлений, минимизации и ликвидации их возможных последствий на территории муниципального района «Тарусский район», администрация муниципального района «Тарусский район» ПОСТАНОВЛЯЕТ:

1. Утвердить составы постоянно действующих рабочих групп антитеррористической комиссии при администрации МР «Тарусский район»:

- по профилактике террористических угроз, минимизации их последствий и обеспечению антитеррористической защищенности объектов энергетики, жизнеобеспечения, жилищно-коммунального хозяйства и транспорта (Приложение №1);

- по профилактике террористических угроз, минимизации их последствий и обеспечению антитеррористической защищенности объектов массового пребывания людей (образования, здравоохранения, спорта, социальной сферы, культуры и искусства) и вопросам противодействия идеологии терроризма (Приложение №2);

- по информационному сопровождению антитеррористической деятельности и информационному противодействию распространения идеологии терроризма (Приложение №3).

2. Утвердить Положение о постоянно действующих рабочих группах антитеррористической комиссии при администрации МР «Тарусский

район» (Приложение №4).

3. Признать утратившим силу постановление администрации МР «Тарусский район» от 26.10.2023 № 532 «О создании постоянно действующих рабочих групп антитеррористической комиссии при администрации МР «Тарусский район».

4. Настоящее постановление вступает в силу с момента его официального опубликования в районной газете «Октябрь» и подлежит размещению на сайте администрации МР «Тарусский район» в сети Интернет.

М.Л. Голубев,  
Глава администрации  
МР «Тарусский район»

С приложениями к Постановлению можно ознакомиться на сайте администрации МР «Тарусский район» в разделе «Официально» или по ссылке: <https://tarusskij-r40.gosweb.gosuslugi.ru/ofitsialno/dokumenty/postanovleniya-administratsii-mr-tarusskiy-rayon/postanovleniya-administratsii-mr-2023-god/>

**КАЛУЖСКАЯ ОБЛАСТЬ  
ТАРУССКИЙ РАЙОН  
АДМИНИСТРАЦИЯ МУНИЦИПАЛЬНОГО РАЙОНА  
«ТАРУССКИЙ РАЙОН»  
ПОСТАНОВЛЕНИЕ**

**г. Таруса**

**№197 от 5 апреля 2024 года**

Об организации и проведении месячника пожарной безопасности на территории Тарусского района

В соответствии со ст.19 Федерального закона от 21.12.1994 № 69-ФЗ «О пожарной безопасности», Планом основных мероприятий муниципального района «Тарусский район» в области гражданской обороны, предупреждения и ликвидации чрезвычайных ситуаций, обеспечения пожарной безопасности и безопасности людей на водных объектах на 2024 год, в целях осуществления профилактических мер по предупреждению пожаров и гибели людей, организации проведения обучения населения мерам пожарной безопасности по месту жительства, в том числе учащихся в общеобразовательных учреждениях, а также для стабилизации пожарной обстановки в населенных пунктах Тарусского района в пожароопасный период 2024 года, администрация МР «Тарусский район» ПОСТАНОВЛЯЕТ:

1. Провести в период с 15 апреля по 15 мая 2024 года месячник пожарной безопасности на территории Тарусского района.

2. Утвердить План проведения месячника пожарной безопасности на территории Тарусского района (далее – План) (приложение №1).

3. Рекомендовать главам администраций городского и сельских поселений Тарусского района:

3.1. Организовать и провести месячник пожарной безопасности на подведомственных территориях в указанные сроки с принятием соответствующего нормативно-правового акта.

3.2. Установить в границах поселения запрет на несанкционированный пал сухой травы и мусора.

4. Лицам, ответственным за исполнение Плана, до 15 мая 2024 года представить отчетные материалы о проведении месячника пожарной безопасности в отдел ГОиЧС и мобилизационной работы администрации МР «Тарусский район» и Отделение МОНДИПР Жуковского и Тарусского районов.

5. Настоящее постановление вступает в силу с момента его подписания и подлежит размещению на официальном сайте администрации МР «Тарусский район» в сети Интернет.

6. Контроль за исполнением настоящего постановления возложить на заместителя главы администрации МР «Тарусский район» Караулова И.Н.

М.Л. Голубев,  
Глава администрации  
МР «Тарусский район»

С Планом к Постановлению можно ознакомиться на сайте администрации МР «Тарусский район» в разделе «Официально» или по ссылке: <https://tarusskij-r40.gosweb.gosuslugi.ru/ofitsialno/dokumenty/postanovleniya-administratsii-mr-tarusskiy-rayon/postanovleniya-administratsii-mr-2023-god/>

Кадастровым инженером Романовой Инной Владимировной ( № квалификационного

Аттестата: 40-16-401; 249100, Калужская обл., г. Таруса, ул. Энгельса, 12а, oooarb@yandex.ru контактный телефон: +7-48435-257-91) выполняются кадастровые работы по уточнению местоположения границы и площади земельного участка с кадастровым номером 40:20:060303:2, расположенного по адресу: Калужская обл., Тарусский район, д. Исканское, пер. Грушевый, д.1 и земельного участка с кадастровым номером 40:20:060303:4, расположенного по адресу: Калужская обл., Тарусский район, д. Исканское.

Заказчиком кадастровых работ является Головченко Евгений Анатольевич.

Адрес проживания: 142281, Московская область, г. Протвино, ул. Ленина, дом 33, кв.174, тел.: 8-916-119-07-56.

Собрание заинтересованных лиц по поводу согласования местоположения границ состоится по адресу: Калужская обл., г. Таруса, ул. Энгельса, 12а в 12 часов 13 мая 2024 г.

С проектом межевого плана земельного участка можно ознакомиться по адресу:

Калужская обл., г. Таруса, ул. Энгельса, 12а с момента опубликования настоящего извещения.

Обоснованные возражения относительно местоположения границ, содержащихся в проекте межевого плана, и требования о проведении согласования местоположения границ земельных участков на местности принимаются с 12 апреля 2024 г. по 13 мая 2024 г. по адресу: 249100, Калужская обл., г. Таруса, ул. Энгельса, 12а.

Смежные земельные участки, с правообладателями которых требуется согласовать местоположения границ, расположены в кадастровом квартале 40:20:060303 по адресу: Калужская область, Тарусский район, д. Исканское.

При проведении согласования местоположения границ при себе необходимо иметь документы, удостоверяющие личность, а также документы о правах на земельный участок (часть 12 статьи 39, часть 2 статьи 40 Федерального закона от 24.07.2007г. №221-ФЗ «О кадастровой деятельности»).

## Поздравляем!

Тарусская районная общественная организация ветеранов (пенсионеров) войны, труда, вооружённых сил и правоохранительных органов от всей души поздравляет:

с 70-летием

**Александра Георгиевича ШАГИЯНА;**

с 85-летием

**Любовь Артёмовну ПОПОВУ.**

Желаем в юбилей, чтоб силы находились  
Задуманные планы в реальность воплощать.  
И чтобы все мечты легко осуществились,  
И повод появился о новом помянуть!

## КУРЫ – НЕСУШКИ ВЫСОКОЙ ЯЙЦЕНОСКОСТИ.

Доставка. Тел.: 8-905-427-54-20



### В военный комиссариат требуются:

**СТАРШИЙ ПОМОЩНИК ВОЕННОГО КОМИССАРА  
ПО МОБИЛИЗАЦИОННОЙ РАБОТЕ.**

Требования: высшее образование,  
отсутствие судимости, без вредных привычек.  
Испытательный срок: 3 месяца.

**СТАРШИЙ ПОМОЩНИК ВОЕННОГО КОМИССАРА  
ПО СИСТЕМНОМУ АДМИНИСТРИРОВАНИЮ.**

Требования: высшее образование в ИТ,  
отсутствие судимости, без вредных привычек.  
Полный рабочий день. График 5/2.

**Подробности по адресу: г. Таруса, пр-т Пушкина, д.15.  
Обращаться к военному комиссару.**

### Вакансии отдела МВД по Тарусскому району

Наименование вакантной должности	Кол-во
Заместитель начальника отделения-руководитель группы по работе с личным составом	1
Старший участковый уполномоченный полиции группы участковых уполномоченных полиции отделения участковых уполномоченных полиции и по делам несовершеннолетних	1
Участковый уполномоченный полиции группы участковых уполномоченных полиции отделения участковых уполномоченных полиции и по делам несовершеннолетних	1
Старший оперуполномоченный отделения уголовного розыска	1
Оперуполномоченный отделения уголовного розыска	1
Старший специалист группы тылового обеспечения	1
Инспектор ДПС группы ДПС ОГИБДД	1
Начальник группы дознания	1
Помощник оперативного дежурного дежурной части	1
Полицейский (кинолог) группы охраны и конвоирования подозреваемых и обвиняемых изолятора временного содержания	1
Командир отделения патрульно-постовой службы полиции	1
Полицейский (водитель) отделения патрульно-постовой службы Полиции	2
Полицейский отделения патрульно-постовой службы Полиции	3
Полицейский (водитель) группы обслуживания следственно-оперативной группы дежурной части	1

## ОКТАБРЬ

ВЫ УВИДЕЛИ –  
И ДРУГИЕ УВИДЯТ

Реклама в газете  
Тел.: 2-51-06

### КУЛЬТУРА

**В музее семьи  
Цветаевых  
открылась  
выставка,  
посвящённая Оке.  
В экспозиции  
представлены  
книги и  
подлинные  
фотографии  
конца XIX–  
начала XX века,  
на которых  
запечатлена  
наша красавица-  
река**



## «По Оке минувшее плывёт...»

Ока в Тарусе всегда обладала притягательной силой для деятелей искусства – ей посвящали стихи поэты, её живописные берега писали художники. В названии выставки – строка из стихотворения Марины Цветаевой, находившей вдохновение на окских берегах в городе своего детства. Известен её цикл «Ока» и множество других стихотворений, воспевших образ главной тарусской реки.

На выставке представлено уникальное фото, запечатлевшее художника Василия Поленова, пишущего окские дали, дар музея-усадыбы Поленово. Интересны фото тарусского паромы конца XIX века, фотография деревянной набережной, фотооткрытка понтонного моста 1912 года с автографом Анастасии Цветаевой, младшей сестры поэта.

Гости выставки познакомились с подлинными фото тарусских берегов, принадлежавшие семье земского доктора Добротворского. Фотографии сделала Людмила Добротворская, троюродная сестра поэта. В 1914 году она стала главным врачом в Тарусе, сменив на этом посту своего отца.

На выставке в числе прочих представлено фото часовни на берегу, стоявшей когда-то на полпути от

города до цветаевской дачи Песочное. В своих воспоминаниях Анастасия Цветаева отмечала, что эта часовенка очень похожа на часовню с картины Левитана «Над вечным покоем». А мемориальная фотооткрытка 1915 года показывает, как выглядела лесная пристань тарусского купца Михайлова. С его дочерью Мариной Цветаева была дружна в юности и даже посвятила Шуре Михайловой своё знаменитое стихотворение «Молитва»: «Христос и Бог! Я жажду чуда...»

Одним из украшений экспозиции стал этюд «Ока», выполненный другом Марины Константином Некрасовым. Он был сыном близкого товарища Ивана Владимировича Цветаева – профессора Павла Алексеевича Некрасова, ректора Московского университета.

На открытии стихи Марины Цветаевой прочитала экскурсовод Юлия Прохорова. Первую экскурсию по очень уютной и познавательной выставке провела директор музея Елена Климова. Добрый друг музея семьи Цветаевых, певица, актриса, автор-исполнитель Инна Разумихина подарила гостям небольшой концерт.

Ольга КОЛЕНОВА  
Фото автора



## Приношение Пушкину

**13 апреля в 16 часов в Тарусском музее семьи Цветаевых состоится открытие выставки «Приношение Пушкину», приуроченной к 225-летию со дня рождения поэта.**

Выставка посвящена теме связи двух выдающихся русских поэтов – А.С. Пушкина и М.И. Цветаевой. Марина Цветаева посвятила Пушкину ряд своих произведений в прозе и поэзии.

На выставке будут представлены предметы пушкинской тематики из фондов Тарусского музея семьи Цветаевых, в том числе один из томов первого посмертного издания собрания сочинений А.С. Пушкина 1838 года; репродукция портрета поэта (художник О. Кипренский), принадлежавшая А.И. Цветаевой.

## Уже полвека на передовой

Именно столько состоят в компартии двое тарусских коммунистов – первый секретарь Тарусского райкома Александр Викторович Голованов и его верная помощница Раиса Ивановна Палчук.

Много славных дел на счету этих негибаемых борцов за правду и справедливость. Зная, как непросто приходится нашим воинам на СВО, сражающимся против фашистской нечисти, они возглавили сбор и отправку на фронт уже более четырёхсот тысяч рублей и трёхсот двадцати упаковок с медикаментами, продуктами и товарами первой необходимости.

От всей души поздравляем наших прекрасных товарищей со славным юбилеем и желаем им большого человеческого счастья, крепкого здоровья и удачи во всём и всегда!

Калужский обком КПРФ

### УЧРЕДИТЕЛЬ:

Администрация МР «Тарусский район»

### ГЛАВНЫЙ РЕДАКТОР:

Т.А. Алексеева

### АДРЕС РЕДАКЦИИ (ИЗДАТЕЛЯ):

249100, Калужская обл.,  
Тарусский район, г. Таруса, пл. Ленина, д. 3

Общественно-политическая газета Тарусского района Калужской области.

Код Тарусы: +7 48435

ГЛАВНЫЙ РЕДАКТОР:

2-54-92

КОРРЕСПОНДЕНТЫ:

2-51-06

E-MAIL:

october@tarusa.ru

Газета зарегистрирована в Управлении Федеральной службы по надзору в сфере связи, информационных технологий и массовых коммуникаций по Калужской области

Рег. номер ПИ №ТУ40-00312 Номер набран и сверстан по компьютерной технологии в редакции, отпечатан в КРОФИСМК «Губерния». 248540, Калужская область, г. Калуга, пл. Старый Торг, 5



Газета выходит по пятницам.

Подписной индекс газеты 51768.

Тираж 1000 экз.

Заказ №

Объём – 3,0 п.л.

Подписан в печать по графику 11.04.2024 г. в 12.00

12+

### Цена – свободная

реклама  
материалы рекламного  
характера  
(ФЗ №38 от 13.03.06 г.)

Рукописи  
не возвращаются  
и не рецензируются